



TAILLES

1) 34/36 - 2) 38/40 - 3) 42/44 - 4) 46/48 - 5) 50/52

Voir tableau des tailles page 1

QUALITÉ (Nombre de pelotes)

QUALITE	COLORIS	34/36	38/40	42/44	46/48	50/52
COTON N° 4	LILAS	13	14	16	17	19

Composition du modèle:

100 % Coton

AIGUILLES

N° 3

N° 3,5

N° 4

aig. à torsade

FOURNITURES

Commercialisées chez Phildar : Anneaux marqueurs.

5 boutons Ø 40 mm réf.: 475 830 0004

Arrêts de mailles

POINTS EMPLOYÉS

Côtes 2/1 (sur l'endr.: 2 m. endr., 1 m. env.)

Côtes 2/2

Jersey

Dim. simples apparentes à 2 m. des bords:

à droite: tric. les 2 premières m. à l'endr., tric. les 2 m. suivantes ens. à l'endr.

à gauche: tric. ttes les m. sauf 4, faire un surjet simple (glisser une m., tric. la m. suivante à l'endr. et passer la m. glissée sur la m. tric.) tric. les 2 dernières m. à l'endr.

Dim. doubles fantaisie à 2 m. des bords:

à droite: tric. 2 m. à l'endr., glisser 2 m. sur une aig. à torsade placée derrière le travail. Piquer l'aig. droite dans la 1ère m. de l'aig. gauche et dans la 1ère m. de l'aig. à torsade et tric. les ens. à l'endr., piquer l'aig droite dans la m. suivante de l'aig. gauche et dans la 2e m. de l'aig. à torsade et tric. les ens. à l'endr., puis tric. le reste des m.

à gauche: tric. à l'endr. ttes les m. sauf 6, glisser 2 m. sur une aig. à torsade placée devant le travail. Piquer l'aig. droite dans la 1ère m. de l'aig. à torsade et dans la 1ère m. de l'aig. gauche et tric. les ens. à l'endr., piquer l'aig droite dans la 2e m. de l'aig. à torsade et dans la m. suivante de l'aig. gauche et tric. les ens. à l'endr., puis tric. les 2 dernières m. à l'endr.

ÉCHANTILLON

Important : Il est indispensable à la réalisation d'un tricot aux bonnes dimensions : voir page 1

10 cm de jersey aig. n° 4 = 20 m. et 25 rgs.

RÉGLAGES MACHINE

Réalisable à la BIG'PHIL au réglage n° 4,5, à titre indicatif

Dim. simples apparentes à 2 m. des bords: décaler les 3 m. des bords d'une aig.

Diminutions doubles fantaisie à 2 m. des bords: décaler les 4 m. des bords de 2 aig.

DOS

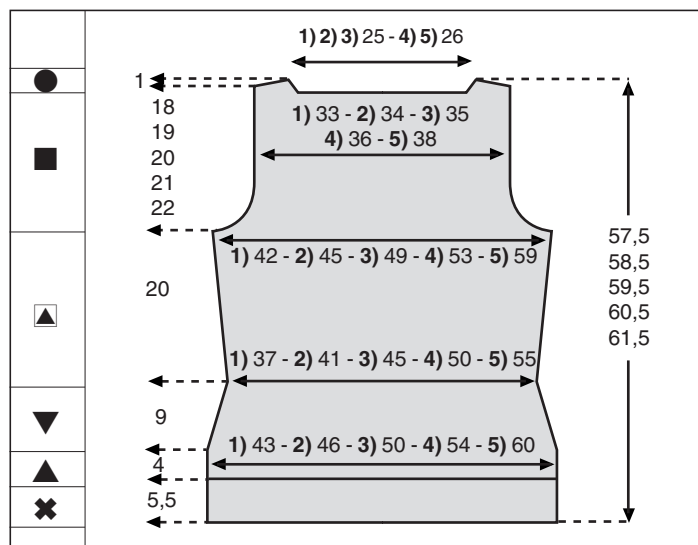

✕→ Monter 1) 86 m. - 2) 94 m. - 3) 102 m. - 4) 110 m. - 5) 122 m. aig. n° 3,5, tric. en côtes 2/2 en commençant et en terminant le 1er rg et ts les rgs impairs (endr. du trav.) par 1) 2) 3) 4) 2 m. endr. - 5) 2 m. env. pendant 5,5 cm

▲→ Cont. en jersey aig. n° 4 en répartissant 1) 2 augm. sur le 1er rg.

On a 1) 88 m. - 2) 94 m. - 3) 102 m. - 4) 110 m. - 5) 122 m.

▼→ A 4 cm (10 rgs) de haut. après les côtes, rab. de ch. côté 1 x 1 m., puis:

1) 2 rgs plus haut: 1 x 1 m. et ts les 4 rgs: 4 x 1 m.

2) 3) 5) ts les 4 rgs: 4 x 1 m.

4) 4 rgs plus haut: 1 x 1 m. et ts les 6 rgs: 2 x 1 m.

Il reste 1) 76 m. - 2) 84 m. - 3) 92 m. - 4) 102 m. - 5) 112 m.

▲→ A 13 cm (32 rgs) de haut. après les côtes, faire de ch. côté 1 x 1 augm., puis:

1) ts les 10 rgs: 4 x 1 augm.

2) 3) 5) ts les 12 rgs: 3 x 1 augm.

4) ts les 16 rgs: 2 x 1 augm.

On obtient 1) 86 m. - 2) 92 m. - 3) 100 m. - 4) 108 m. - 5) 120 m.

■→ A 33 cm (82 rgs) de haut. après les côtes, former les emman. en rab. de ch. côté: 1 x 3 m., puis faire à 2 m. des bords (voir pts employés):

1) ts les 2 rgs: 2 x 1 dim. double et 4 rgs plus haut: 1 x 1 dim. double

2) ts les 2 rgs: 2 x 1 dim. double et ts les 4 rgs: 2 x 1 dim. double

- 3) ts les 2 rgs: 4 x 1 dim. double et ts les 4 rgs: 1 x 1 dim. double et 1 x 1 dim. simple
 4) ts les 2 rgs: 4 x 1 dim. double et ts les 4 rgs: 3 x 1 dim. double
 5) ts les 2 rgs: 6 x 1 dim. double et ts les 4 rgs: 3 x 1 dim. double

Il reste 1) 68 m. - 2) 70 m. - 3) 72 m. - 4) 74 m. - 5) 78 m.

A	1) 50 cm (126 rgs)	4) 53,5 cm (134 rgs)
	2) 51 cm (128 rgs)	5) 54 cm (136 rgs)
	3) 52 cm (130 rgs)	

de haut. après les côtes, former l'encol. en laissant en attente sur un arrêt de mailles les 1) 2) 3) 48 m. - 4) 5) 50 m. centr., puis cont. 1 côté à la fs en faisant côté encol. à 2 m. du bord, 2 rgs plus haut (voir pts employés): 1 x 1 dim. simple.

●→ Entretemps,

A	1) 51 cm (128 rgs)	4) 54 cm (136 rgs)
	2) 52 cm (130 rgs)	5) 55 cm (138 rgs)
	3) 53 cm (132 rgs)	

de haut. après les côtes, biaiser l'épaule en rab. côté emman. ts les 2 rgs:

- 1) 1 x 4 m. et 1 x 5 m.
 2) 2 x 5 m.
 3) 4) 1 x 5 m. et 1 x 6 m.
 5) 1 x 6 m. et 1 x 7 m.

■ FOND DE POCHE

*→ Monter 36 m. aig. n° 4, tric. en jersey.

Rab. à droite ts les 6 rgs: 2 x 1 m., 4 rgs plus haut: 1 x 1 m., ts les 2 rgs: 2 x 1 m., 3 x 2 m. et 2 x 3 m.

▼→ Entretemps, à 4 cm (10 rgs) de haut. tot., rab. à gauche 1 x 1 m., puis:

- 1) 2 rgs plus haut: 1 x 1 m. et ts les 4 rgs: 4 x 1 m.
 2) 3) 5) ts les 4 rgs: 4 x 1 m.
 4) 4 rgs plus haut: 1 x 1 m. et ts les 6 rgs: 2 x 1 m.

A 13 cm (32 rgs) de haut. tot., le fond de poche est terminé, laisser les 1) 13 m. - 2) 3) 5) 14 m. - 4) 15 m. restantes en attente.

■ DEMI-DEVANT DROIT

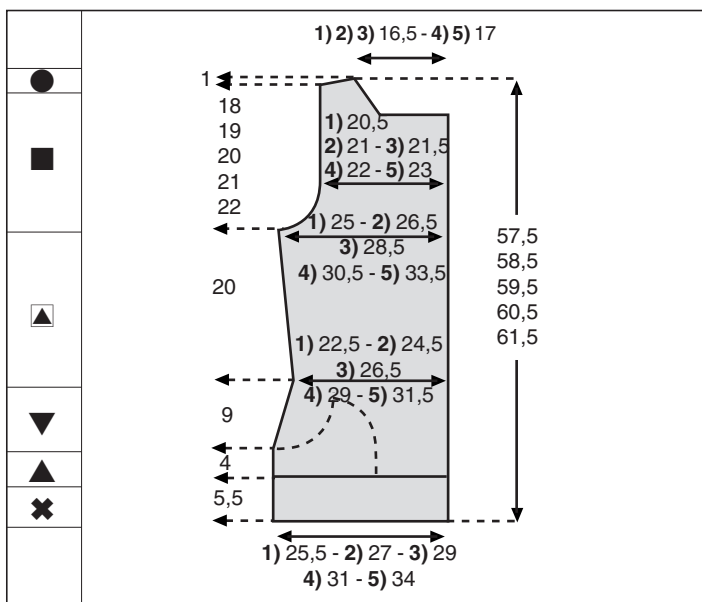

*→ Monter 1) 51 m. - 2) 55 m. - 3) 59 m. - 4) 63 m. - 5) 69 m. aig. n° 3,5, tric. en côtes 2/2 en commençant le 1er rg et ts les rgs impairs (endr. du trav.) par 3 m. endr. et en terminant par 1) 2) 3) 4) 2 m. endr. - 5) 2 m. env. pendant 5,5 cm

▲→ Cont. en jersey aig. n° 4 en faisant 1) 1 augm. sur le 1er rg.

On a 1) 52 m. - 2) 55 m. - 3) 59 m. - 4) 63 m. - 5) 69 m.

▼→ A 4 cm (10 rgs) de haut. après les côtes, rab. à gauche 1 x 6 m., puis ts les 2 rgs: 2 x 3 m., 2 x 2 m., 2 x 1 m. et 4 rgs plus haut: 1 x 1 m.

Il reste 1) 33 m. - 2) 36 m. - 3) 40 m. - 4) 44 m. - 5) 50 m.

A 13 cm (32 rgs) de haut. après les côtes, ajouter à la suite les 1) 13 m. - 2) 3) 5) 14 m. - 4) 15 m. du fond de poche.

On a 1) 46 m. - 2) 50 m. - 3) 54 m. - 4) 59 m. - 5) 64 m.

▲→ En même temps, à 13 cm (32 rgs) de haut. après les côtes, cont. en faisant à gauche: 1 x 1 augm., puis

- 1) ts les 10 rgs: 4 x 1 augm.
 2) 3) 5) ts les 12 rgs: 3 x 1 augm.
 4) ts les 16 rgs: 2 x 1 augm.

On obtient 1) 51 m. - 2) 54 m. - 3) 58 m. - 4) 62 m. - 5) 68 m.

■→ A 33 cm (82 rgs) de haut. après les côtes, former l'emman. en rab. à gauche: 1 x 3 m., puis faire à 2 m. du bord:

- 1) ts les 2 rgs: 2 x 1 dim. double et 4 rgs plus haut: 1 x 1 dim. double
 2) ts les 2 rgs: 2 x 1 dim. double et ts les 4 rgs: 2 x 1 dim. double
 3) ts les 2 rgs: 4 x 1 dim. double et ts les 4 rgs: 1 x 1 dim. double et 1 x 1 dim. simple
 4) ts les 2 rgs: 4 x 1 dim. double et ts les 4 rgs: 3 x 1 dim. double
 5) ts les 2 rgs: 6 x 1 dim. double et ts les 4 rgs: 3 x 1 dim. double

Il reste 1) 42 m. - 2) 43 m. - 3) 44 m. - 4) 45 m. - 5) 47 m.

A	1) 47 cm (118 rgs)	4) 50 cm (126 rgs)
	2) 48 cm (120 rgs)	5) 51 cm (128 rgs)
	3) 49 cm (122 rgs)	

de haut. après les côtes, former l'encol. en laissant en attente à droite 1) 2) 3) 1 x 28 m. - 4) 5) 1 x 29 m., puis cont. en faisant côté encol. à 2 m. du bord ts les 2 rgs: 5 x 1 dim. simple.

●→ Entretemps,

A	1) 51 cm (128 rgs)	4) 54 cm (136 rgs)
	2) 52 cm (130 rgs)	5) 55 cm (138 rgs)
	3) 53 cm (132 rgs)	

de haut. après les côtes, biaiser l'épaule en rab. côté emman. ts les 2 rgs:

- 1) 1 x 4 m. et 1 x 5 m.
 2) 2 x 5 m.
 3) 4) 1 x 5 m. et 1 x 6 m.
 5) 1 x 6 m. et 1 x 7 m.

■ DEMI-DEVANT GAUCHE

*→ Monter 1) 27 m. - 2) 31 m. - 3) 35 m. - 4) 39 m. - 5) 45 m. aig. n° 3,5, tric. en côtes 2/2 en commençant le 1er rg et ts les rgs impairs (endr. du trav.) par 1) 2) 3) 4) 2 m. endr. - 5) 2 m. env. et en terminant le 1er rg et ts les rgs impairs (endr. du trav.) par 3 m. endr. pendant 5,5 cm

▲→ Cont. en jersey aig. n° 4 en faisant 1) 1 dim. - 2) 3) 4) 5) 2 dim. sur le 1er rg.

On a 1) 26 m. - 2) 29 m. - 3) 33 m. - 4) 37 m. - 5) 43 m.

▼→ A 4 cm (10 rgs) de haut. après les côtes, rab. à droite 1 x 1 m., puis:

- 1) 2 rgs plus haut: 1 x 1 m. et ts les 4 rgs: 4 x 1 m.

- 2) 3) 5) ts les 4 rgs: 4 x 1 m.
4) 4 rgs plus haut: 1 x 1 m. et ts les 6 rgs: 2 x 1 m.

Il reste 1) 20 m. - 2) 24 m. - 3) 28 m. - 4) 33 m. - 5) 38 m.

▲→ A 13 cm (32 rgs) de haut. après les côtes, faire à droite 1 x 1 augm., puis:

- 1) ts les 10 rgs: 4 x 1 augm.
2) 3) 5) ts les 12 rgs: 3 x 1 augm.
4) ts les 16 rgs: 2 x 1 augm.

On obtient 1) 25 m. - 2) 28 m. - 3) 32 m. - 4) 36 m. - 5) 42 m.

■→ A 33 cm (82 rgs) de haut. après les côtes, former l'emman. en rab. à droite: 1 x 3 m., puis faire à 2 m. du bord:

- 1) ts les 2 rgs: 2 x 1 dim. double et 4 rgs plus haut: 1 x 1 dim. double
2) ts les 2 rgs: 2 x 1 dim. double et ts les 4 rgs: 2 x 1 dim. double
3) ts les 2 rgs: 4 x 1 dim. double et ts les 4 rgs: 1 x 1 dim. double et 1 x 1 dim. simple
4) ts les 2 rgs: 4 x 1 dim. double et ts les 4 rgs: 3 x 1 dim. double
5) ts les 2 rgs: 6 x 1 dim. double et ts les 4 rgs: 3 x 1 dim. double

Il reste 1) 16 m. - 2) 17 m. - 3) 18 m. - 4) 19 m. - 5) 21 m.

A	1) 47 cm (118 rgs)	4) 50 cm (126 rgs)
	2) 48 cm (120 rgs)	5) 51 cm (128 rgs)
	3) 49 cm (122 rgs)	

de haut. après les côtes, former l'encol. en laissant en attente à gauche 1) 2) 3) 1 x 2 m. - 4) 5) 1 x 3 m., puis cont. en faisant côté encol. à 2 m. du bord ts les 2 rgs: 5 x 1 dim. simple.

●→ Entretemps,

A	1) 51 cm (128 rgs)	4) 54 cm (136 rgs)
	2) 52 cm (130 rgs)	5) 55 cm (138 rgs)
	3) 53 cm (132 rgs)	

de haut. après les côtes, biaiser l'épaule en rab. côté emman. ts les 2 rgs:

- 1) 1 x 4 m. et 1 x 5 m.
2) 2 x 5 m.
3) 4) 1 x 5 m. et 1 x 6 m.
5) 1 x 6 m. et 1 x 7 m.

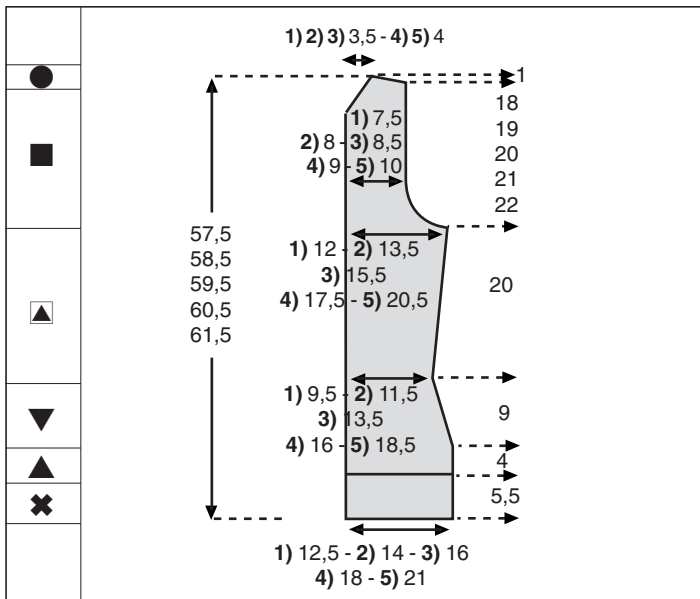

MANCHES

✕→ Monter 1) 62 m. - 2) 66 m. - 3) 70 m. - 4) 74 m. - 5) 78 m. aig. n° 3,5, tric. en côtes 2/2 en commençant et en terminant le 1er rg

et ts les rgs impairs (endr. du trav.) par 2 m. endr. pendant 8 cm

▲→ Cont. en jersey aig. n° 4.

Rab. de ch. côté: 10 rgs plus haut: 1 x 1 m. et ts les 12 rgs: 2 x 1 m.

Il reste 1) 56 m. - 2) 60 m. - 3) 64 m. - 4) 68 m. - 5) 72 m.

▲→ A 18 cm (46 rgs) de haut. après les côtes, faire de ch. côté 1 x 1 augm., puis:

- 1) 2) ts les 16 rgs: 2 x 1 augm.
3) ts les 12 rgs: 3 x 1 augm.
4) ts les 10 rgs: 4 x 1 augm.
5) ts les 8 rgs: 5 x 1 augm.

On obtient 1) 62 m. - 2) 66 m. - 3) 72 m. - 4) 78 m. - 5) 84 m.

■→ A 38 cm (96 rgs) de haut. après les côtes, former l'arrondi de ch. côté de la façon suivante:

1) rab. ts les 2 rgs: 1 x 3 m., 1 x 2 m., puis faire à 2 m. des bords ts les 4 rgs: 6 x 1 dim. double et rab. 4 rgs plus haut: 1 x 2 m. et 2 rgs plus haut: 1 x 3 m.

2) rab. ts les 2 rgs: 2 x 3 m., puis faire à 2 m. des bords ts les 4 rgs: 6 x 1 dim. double et rab. 4 rgs plus haut: 1 x 3 m. et 2 rgs plus haut: 1 x 3 m.

3) rab. ts les 2 rgs: 1 x 4 m., 1 x 3 m., 1 x 2 m., puis faire à 2 m. des bords ts les 4 rgs: 5 x 1 dim. double et rab. 4 rgs plus haut: 1 x 2 m. et ts les 2 rgs: 2 x 3 m.

4) rab. ts les 2 rgs: 1 x 4 m., 2 x 3 m., puis faire à 2 m. des bords ts les 4 rgs: 5 x 1 dim. double et rab. 4 rgs plus haut: 1 x 3 m. et ts les 2 rgs: 1 x 3 m. et 1 x 4 m.

5) rab. ts les 2 rgs: 1 x 5 m., 1 x 4 m., 1 x 3 m., puis faire à 2 m. des bords ts les 4 rgs: 5 x 1 dim. double et rab. 4 rgs plus haut: 1 x 3 m. et ts les 2 rgs: 2 x 4 m.

A 52 cm (130 rgs) de haut. tot., rab. les 18 m. restantes.

Tric. la seconde manche semblable.

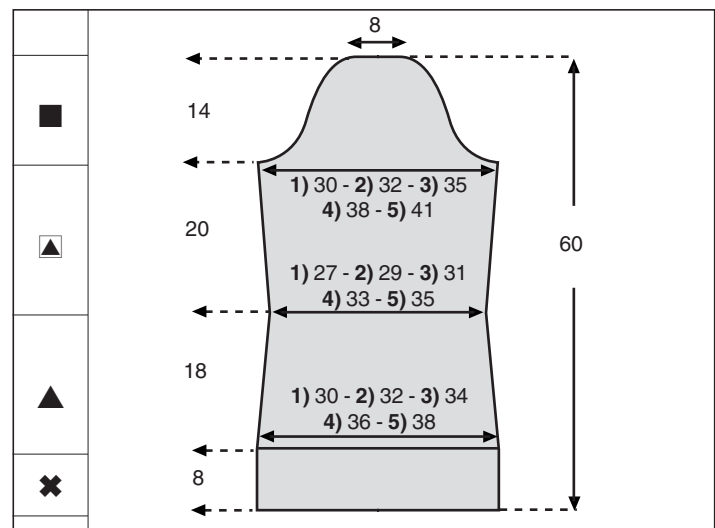

COL

Faire les coutures des épaules.

Reprendre aig. n° 3,5, les 1) 2) 3) 28 m. - 4) 5) 29 m. laissées en attente sur le demi-devant droit, relever à la suite 1 x 13 m. sur les parties en biais du dos et du devant, puis reprendre les 1) 2) 3) 48 m. - 4) 5) 50 m. laissées en attente au dos et relever 1 x 13 m. sur les parties en biais du dos et du devant et reprendre les 1) 2) 3) 2 m. - 4) 5) 3 m. laissées en attente sur le demi-devant gauche.

On a **1) 2) 3)** 104 m. - **4) 5)** 108 m.

Tric. en côtes 2/2 en commençant et en terminant le 1er rg et ts les rgs impairs (endr. du trav.) par **1) 3) 5)** 2 m. endr. - **2) 4)** 3 m. endr. pendant 5,5 cm, puis faire 1 rg endr. sur l'endr. Tric. quelques rgs de jersey d'un autre coloris. Repasser ces rgs. Il suffira de les détricoter au moment de l'assemblage pour retrouver le coloris de base.

■ BANDES DE BOUTONNAGE

Monter **1)** 114 m. - **2)** 116 m. - **3)** 118 m. - **4)** 120 m. - **5)** 122 m. aig. n° 3,5, tric. en côtes 2/2 en commençant et en terminant le 1er rg et ts les rgs impairs (endr. du trav.) par **1) 3) 5)** 2 m. endr. - **2) 4)** 3 m. endr. pendant 5,5 cm, puis faire 1 rg endr. sur l'endr. Tric. quelques rgs de jersey d'un autre coloris. Repasser ces rgs. Il suffira de les détricoter au moment de l'assemblage pour retrouver le coloris de base.

Tric. une seconde bande de la même façon en répartissant 5 boutonnères de 3 m. sur le 8e rg, la 1ère à **1) 3) 5)** 3 m. - **2) 4)** 4 m. du bord, les suivantes espacées de **1) 2) 23 m.** - **3) 4) 24 m.** - **5) 25 m.**

■ BANDE DE FINITION (POCHE)

Monter 122 m. aig. n° 3,5, tric. quelques rgs de jersey d'un autre coloris.

Tric. 2 rgs de jersey col. LILAS, puis cont. en côtes 2/2 pendant 2 cm, faire 1 rg en répartissant 30 dim. de la façon suivante: on est sur l'env. du trav., tric. les m. env. comme elles se présentent et les m. endr. ens. à l'endr.

Il reste 92 m.

Cont. en côtes 2/1 pendant 1 cm, puis tric. aig. n° 3.

A 5 cm de haut. tot., rab. tes les m.

■ ASSEMBLAGE

Faire les différentes coutures en se reportant aux conseils pages 2 et 3.

Faire les coutures des côtés et des manches
Monter celles-ci aux emman.

Coudre le fond de poche

Coudre les bandes de boutonnage, m. par m., à pts arrière sur l'endr. du trav.

Fermer la bande de finition et la coudre en formant un cercle autour de la poche et sur une partie du dos.

Sylvie

Pour relever des mailles

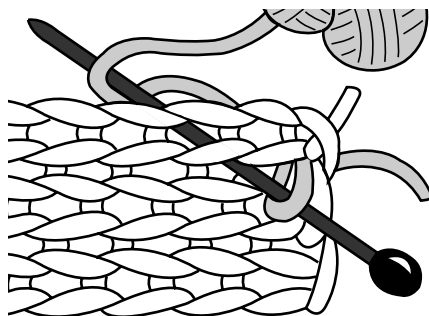

1.

Piquez l'aiguille entre 2 mailles.
Enroulez le fil venant de la pelote autour de l'aiguille et tirez bien sur le fil pour le bloquer.

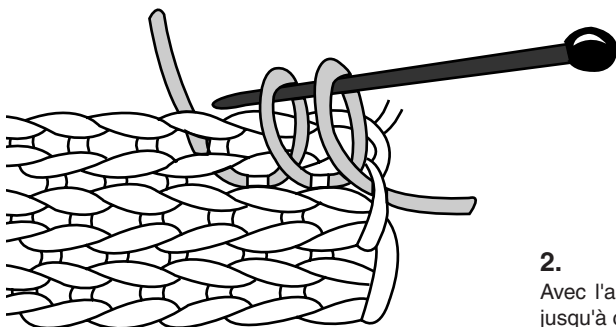

2.

Avec l'autre main, faites avancer le tricot sur l'aiguille, jusqu'à ce que la pointe revienne au-dessus du tricot.

Recommencez la même opération en piquant l'aiguille entre les 2 mailles suivantes.
Continuez ainsi sur toute la longueur. Vous avez alors monté le 1er rang de mailles, prenez la 2e aiguille et tricotez.