

Layette n° 14 - 15 - 16

15 – CULOTTE TURQUOISE

TAILLES: 3 (6 – 12) mois

FOURNITURES

Fils à tricoter PHILDAR, qualité «Phil crochet» (100% coton): 1 (2 – 2) pel. col. Atoll, quelques g. col. Ecrû. Aig. n°2,5 et n°3. Fil élastique

POINTS EMPLOYES

Côtes 2/2: * 2 m. end., 2 m. env. *
Côtes 6/2: * 6 m. end., 2 m. env. *

Point bicolore: 1^{er} rg en Atoll: 1 m. lisière, * 1 m. glissée, 1 m. end. *, 1 m. glissée, 1 m. lisière

2^e rg en Atoll: 1 m. lisière, * fil derriè-

re, 1 m. glissée, fil devant, 1 m. end. * 1 m. glissée, 1 m. lisière.

3^e rg en Ecrû: 1 m. lisière, * 1 m. end., 1 m. glissée * 1 m. end., 1 m. lisière

4^e rg en Ecrû: 1 m. lisière, * 1 m. end., fil derrière, 1 m. glissée, fil devant * 1 m. lisière

Répéter toujours ces 4 rgs.

ECHANTILLON

Un carré 10 cm côtes 6/2, aig. n°3 = 45 m. et 42 rgs

REALISATION

DOS: il est commencé par la taille .

Monter 90 (98 – 106) m. Atoll sur les aig. n°2,5. Tric. 3 cm de côtes 2/2 puis avec les aig. n°3, cont. en côtes 6/2 mais en comm. et term. par 4 m. end. A 18 (19 – 20) cm de haut. tot., partager le trav. en 2 parties égales et term. chaque côté séparément en dim. vers le milieu tous les 2 rgs 10 fs 1 m. = 35 (39 – 43) m.

A 22 (24 – 26) cm de haut. tot., avec les aig. n°2,5, tric. 8 rgs de point bicolore et rab.

DEVANT: même trav. que le dos.

MONTAGE

Fermer les côtés et les jambes. Passer quelques rangées de fil élastique sous les côtes 2/2.

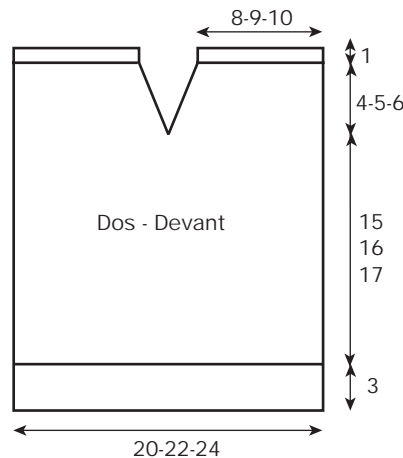

16 – POUPEE

Dimension: environ 24 cm

FOURNITURES

Fils à tricoter PHILDAR, qualité «Phil Eponge» (44% acrylique, 35% polyamide, 15% coton, 6% élasthanne): 1 pel. col. Bermudes. Quelques aiguillées de fil Ecrû pour broder la tête.

Aig. n°3. Bourrage synthétique

POINT EMPLOYE

Jersey env.: * 1 rg env., 1 rg end. *

REALISATION

La tête et le corps sont tric. en un seul morceau: monter 40 m. Tric. en jersey env. A 6 cm de haut. tot., rab. les 4 premières m. Pour le dos ou le devant, cont. sur les 12 m. suiv. pendant 9 cm et rab. Rab. les 8 m. suiv., tric. 9 cm sur les 12 m. suiv. Rab. Rab. les 4 dernières m.

Bras: monter 10 m. Tric. en jersey env. en augm. 1 m. à chaque extrémité à 5 cm de haut. tot. A 8 cm de haut. tot., passer le fil dans les m. Serrer, arrêter solidement.

Jambes: monter 9 m. Tric. 9 cm de jer-

sey env. Passer le fil dans les m. Serrer. Arrêter solidement.

MONTAGE

Coudre les lisières des 6 premiers cm l'une sur l'autre puis placer la couture sur un côté. Fermer le haut de la tête. Fermer les côtés de la tête puis le corps en laissant une ouverture. Remplir de bourrage. Fermer l'ouverture. Fermer les bras et les jambes. Les remplir de bourrage. Coudre les jambes en bas du corps. Coudre les bras sous les côtés de la tête.

Broder les yeux et le nez à grands points lancés Ecrû.